

CARIMALI®

design water_space

Foglio istruzioni
Instruction booklet
Feuille d'instruction
Gebrauchsanweisung

IL TONDO

21809

IL QUADRO

21800

COLONIAL

21804

RACE

0-RCE4103

NAVIS316

0-NVS4101

Informazioni Preliminari

I miscelatori termostatici CARIMALI sono idonei al funzionamento con acqua calda fornita da accumulatori in pressione. Per il funzionamento con scaldacqua istantanei elettrici o a gas verificare che questi abbiano una potenza non inferiore a 18 KW o 250 Kcal/min; per il tipo a gas è consigliato l'utilizzo di apparecchi con regolazione automatica della fiamma in funzione del volume di acqua prelevato.

ATTENZIONE: con i miscelatori termostatici non si possono utilizzare accumulatori di acqua calda senza pressione.

ATTENZIONE: prima di procedere con l'installazione:

- eseguire lo spurgo dell'impianto;
- verificare il bilanciamento delle pressioni tra acqua calda e fredda;
- verificare che portata e pressione effettive nei punti di uscita dell'acqua siano sufficienti per il funzionamento del prodotto.

ATTENZIONE: in caso di presenza di impurità nell'acqua si raccomanda di dotare l'impianto di filtri.

ATTENZIONE: in caso di pressione dell'acqua superiore ai 5 bar si consiglia l'installazione di riduttori di pressione. **ATTENZIONE:** in caso di pericolo di gelo svuotare l'impianto domestico e smontare le valvole di non ritorno (vedere paragrafo "USO E MANUTENZIONE: Smontaggio valvole di non ritorno") per consentire il completo svuotamento del miscelatore.

DATI TECNICI

- Pressione dinamica minima.....1 bar
- Pressione max di esercizio (statica).....5 bar
- Pressione di esercizio raccomandata (statica).....2-5 bar
- Temperatura acqua calda massima.....65°C
- Temperatura acqua calda minima.....+5°C della temperatura dell'acqua miscelata richiesta
- Ingresso acqua calda.....G1/2" a sinistra
- Ingresso acqua fredda.....G1/2" a destra

Previous Information

CARIMALI thermostatic mixers are suitable to operate with hot water supplied by accumulators in pressure. For use with instantaneous electric or gas water heaters make sure they have a minimum output of 18 kW or 250 Kcal / min.; for the gas type it is recommended the use of devices with automatic adjustment of the flame according to the volume of the taken water.

WARNING: thermostatic mixers cannot be used with hot water storage without pressure.

WARNING: before installation and setting to work

- flush the water supply;
- check the balance of pressures between hot and cold water;
- check that the effective flow rate and pressure at water outlets are sufficient to the product functioning.

WARNING: in case of impurities in the water, filters should be installed on the general system.

WARNING: in case of water pressure higher than 5 bar we recommend installing pressure reducers **WARNING:** in case of danger of frost drain the home system and remove the thermostatic cartridge (see section "USE AND MAINTENANCE: Non-return valves disassembly") to allow the complete emptying of the mixer.

TECHNICAL DATA:

- Minimum dynamic pressure.....1 bar
- Maximum working pressure (static).....5 bar
- Recommended operating pressure (static).....2-5 bar
- Maximum hot water temperature.....65°C
- Minimum hot water temperature+5°C of the required mixing water temperature
- Hot water inlet.....G1/2" on the left
- Cold water inlet.....G1/2" on the right

Informations Préliminaires

Les mixers thermostatiques CARIMALI sont adaptés à fonctionner avec l'eau chaude fournie par accumulateurs en pression. Pour le fonctionnement avec chauffe-eau instantanés électriques ou à gaz, vérifier que ceux-ci aient une puissance non inférieure à 18 KW ou 250 Kcal/min. ; pour le type à gaz il est recommandé l'usage d'appareillage avec réglage de la flamme en fonction du volume d'eau prélevé. ATTENTION : On ne peut pas utiliser les accumulateurs d'eau chaude sans pression avec les mixers thermostatiques. ATTENTION : avant l'installation et la mise en fonction :

- purger système de plomberie ;
- vérifier l'équilibre des pressions entre l'eau chaude et froide ;
- vérifier que le débit réel et la pression dans les points de sortie d'eau sont suffisants pour le bon fonctionnement du produit. ATTENTION : En cas d'impuretés dans l'eau, on recommande d'installer des filtres sur le système général. ATTENTION : En cas de pression de l'eau supérieure aux 5 bar on conseille l'installation de réducteurs de pression. ATTENTION : En cas de danger de glace vider l'implantation domestique et démonter la cartouche thermostatique (voir paragraphe UTILISATION ET ENTRETIEN : démontage des clapets anti-retour") pour consentir le vidage complet du mixer.

DONNEES TECHNIQUES

- Pression dynamique minime.....1 bar
- Pression max de fonctionnement (statique).....5 bar
- Pression de fonctionnement recommandée (statique).....2-5 bar
- Température eau chaude maximum65°C
- Température eau chaude minimum+5°C de la température de l'eau mélangée demandée
- Arrivée eau chaudeG1/2" à gauche
- Arrivée eau froide.....G1/2" à droite

Vorinformation

Die thermostatische Mischbatterie CARIMALI sind für den Lauf mit warmem Wasser geeignet, das aus Druck- Akkumulatoren ausgestattet wird. Um den Lauf mit Elektrisch/Gas- Durchlauferhitzer prüfen Sie, dass die Geräte eine Minimum Leistung von 18 KW oder 250 Kcal/Min. haben; für das Gas-Gerät riet man, ein mit automatische Regelung der Flamme zu benutzen, die in Funktion des Volume des entnommenen Wasser ist. ACHTUNG: Mit thermostatischen Mischer darf man nicht die "Ohne-Druck" warmes Wasser Akkumulatoren benutzen. ACHTUNG: vor der Installation und Inbetriebnahme

- spülen sie der Anlage;
- überprüfen Sie den Ausgleich der Drücke zwischen heißem und kaltem Wasser;
- überprüfen, ob der Ist-Strömungsrate und der Druck in der Wasseraustrittsstellen ausreichend sind für den Betrieb des Produkts.

ACHTUNG: im Falle von Verunreinigungen im Wasser, Es ist empfehlenswert, die allgemeine Anlage mit Filtern auszustatten. ACHTUNG: im Falle der Wasserdruck mehr als 5 bar beträgt, ist es empfehlenswert, einige Druckminderer zu installieren. ACHTUNG: Im Frost-Notfall leeren die ganze Haus-Anlage und zerlegen die nicht-Rücklauf Ventil, um die ganze Leerung der Mischer zu erlauben.(Sehen Abschnitt VERWENDUNG UND WARTUNG – Thermostatische Kartusche Demontage").

TECHNISCHE DATEN

- Minimaler dynamischer Druck1 bar
- Maximaler Dienst-Druck (statisch).....5 bar
- Empfohlen Dienst-Druck(statisch).....2-5 bar
- Max Temperatur warmes Wasser.....65°C
- Min Temperatur warmes Wasser.....+5°C der Temperatur Des gewünschtes gemischtes Wasser
- Eintritt warmes Wasser.....G1/2" nach Linke
- Eintritt kaltes Wasser.....G1/2" nach Rechte

Dimensionale - Dimensional - Dimensionnel - Abmessungen

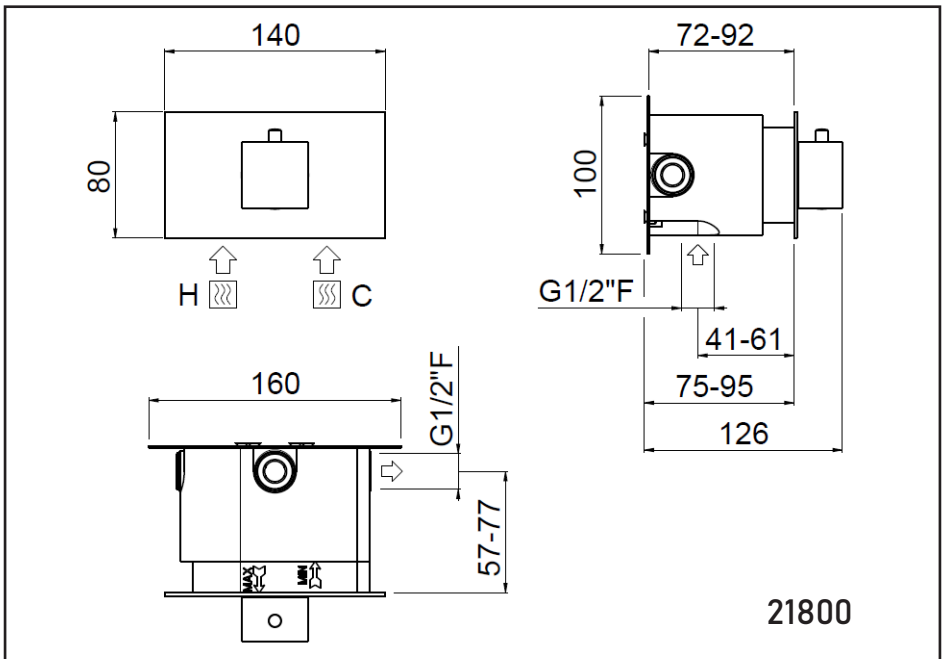
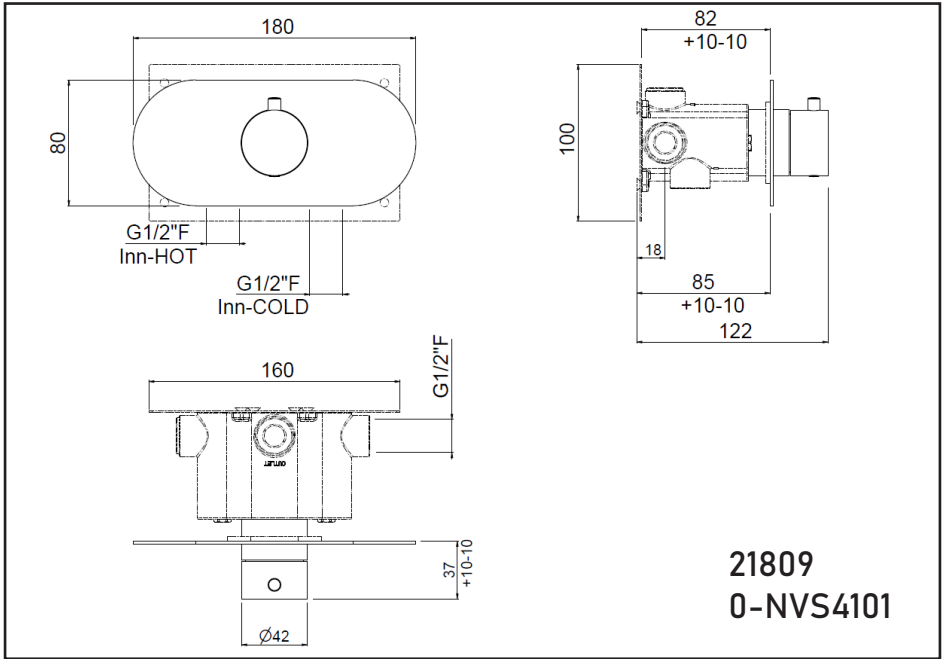

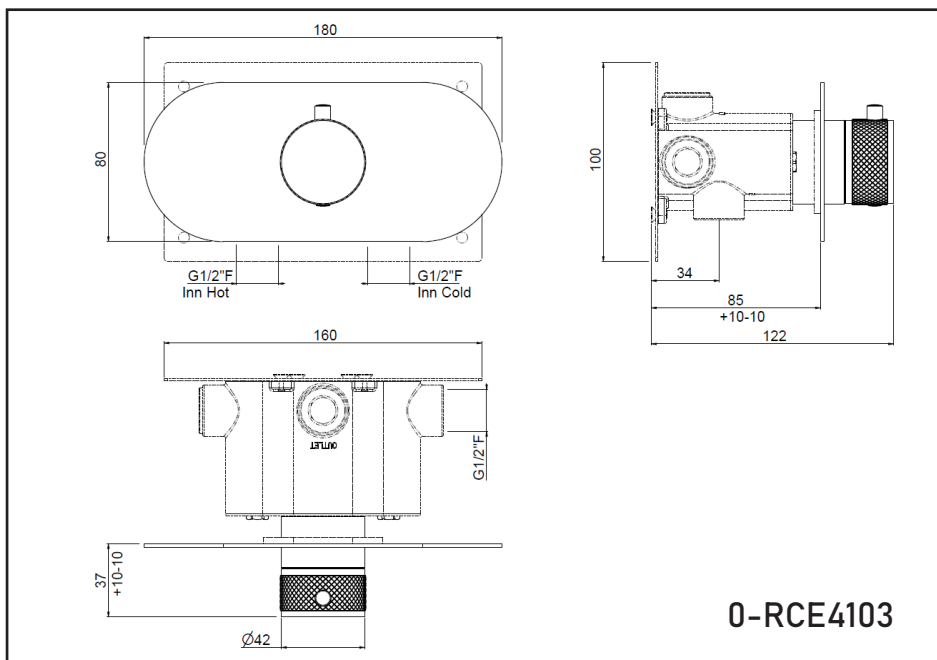
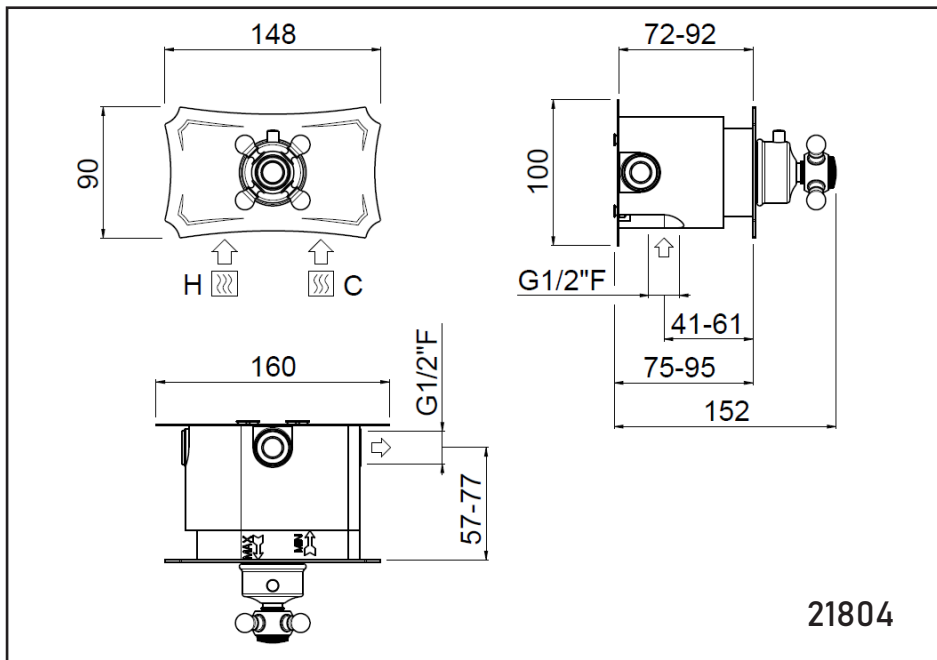

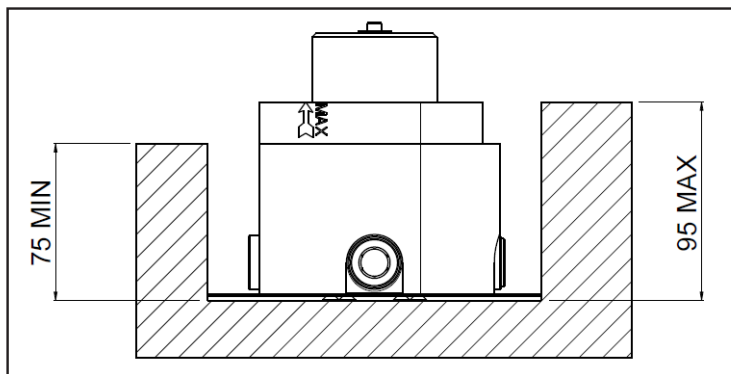

Preparare un foro adeguato nella parete: le quote di installazione sono riportate nella figura (la profondità di incasso ammissibile è intesa a parete finita compreso il rivestimento).

Make an appropriate hole in the wall: installation rates are indicated in the picture (allowed built-in depth means at finished wall level surface including coating).

Préparer un trou adéquat dans la paroi : les dimensions d'installation sont reportées en dessin (la profondeur d'encastrement admise s'entend à paroi finie revêtement mural compris).

Bereiten in der Mauer ein passendes Loch vor. Die Anteile der Installation werden im Bild gezeigt. Die annehmbare Einbautiefe ist an der beendete Wand mit Mantel einverstanden.

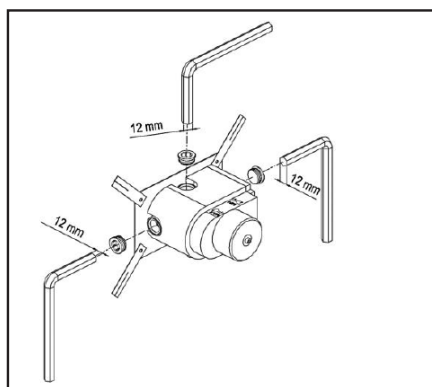

Prima di effettuare qualsiasi tipo di collegamento è necessarioappare le utenze che non verranno utilizzate, tramite i tappi di chiusura utilizzando una chiave a brugola da 12 mm

Before proceeding with the connection, close the unused outlet by using caps. Screw the caps with a 12 mm Allen wrench.

Avant de procéder à la connexion, fermer les sorties pas utilisées avec des bouchons. Visser les bouchons avec une clé Allen de 12 mm.

Bevor Sie mit der Verbindung fortfahren, schließen Sie die unbenutzte Steckdose mit Kappen. Schrauben Sie die Kappen mit einem 12 mm Inbusschlüssel.

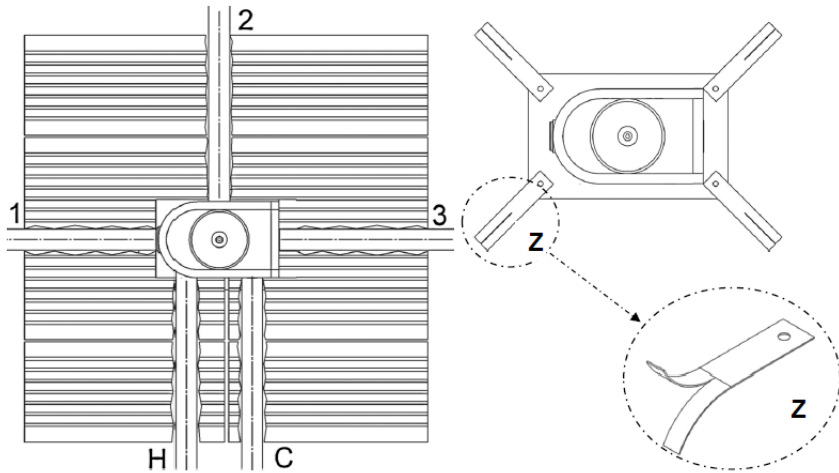

Inserire nel foro sulla parete il gruppo incasso con le protezioni montate, collegare le mandate delle acque (acqua fredda in basso a destra, acqua calda in basso a sinistra) ed eseguire l'impianto idraulico. Una volta collegati i tubi di mandate delle acque (calda, fredda), collegare le altre utenze in base alle esigenze di utilizzo (tubi: 1,2,3). **ATTENZIONE:** è possibile utilizzare la piastra posteriore per fissaggio a muro o su cartongesso (per l'installazione a muro utilizzare le piastrine Z in dotazione; in questo modo si facilita la presa del cemento piegando le alette delle piastrine).

Insert the built-in group provided with the protections into the hole in the wall, connect it to the water inlets (cold water downward right, hot water downward left) and perform plumbing. First, connect the hot and cold water inlets and then the outlets according to the needed function (1, 2, 3 tubes). **WARNING:** it is possible to use the rear plate to fix the mixer to the wall or to the plasterboard. (For wall installation, please use the supplied Z plates to facilitate cement grip by folding their wings).

Introduire le group encastré dans le trou de la paroi avec les protections montées, connecter les arrivées d'eau (froide au-dessous à droite, chaude au-dessous à gauche) et faire l'implant hydraulique. Tout d'abord, raccorder les entrées d'eau chaude et froide, puis les sorties selon les fonctions nécessaire (1,2,3 tubes). **ATTENTION :** il est possible d'utiliser la plaque arrière pour fixer le mélangeur au mur ou au placoplâtre. (Pour l'installation murale, utilisez les plaques à Z fournies pour faciliter la prise du ciment en rabattant les ailes).

Legen der einbau-Gruppe in das Loch an der Wand mit Schutzvorrichtungen an ihrem Platz ein, verbinden die Wasser Sendungen (Kaltwasser nach unten rechts, Warmwasser nach unten links) und führen die Wasserversorgungsanlage aus. Kaltwassereinlässe und dann die Auslässe entsprechend der benötigten Funktion (1, 2, 3 Röhren) verbinden. **ACHTUNG:** Zur Befestigung des Mischers an der Wand oder an der Gipskartonplatte kann die hintere Platte verwendet werden. (Für die Wandmontage verwenden Sie bitte die mitgelieferten Z-Platten, um den Zementgriff zu erleichtern, indem Sie ihre Flügel falten).

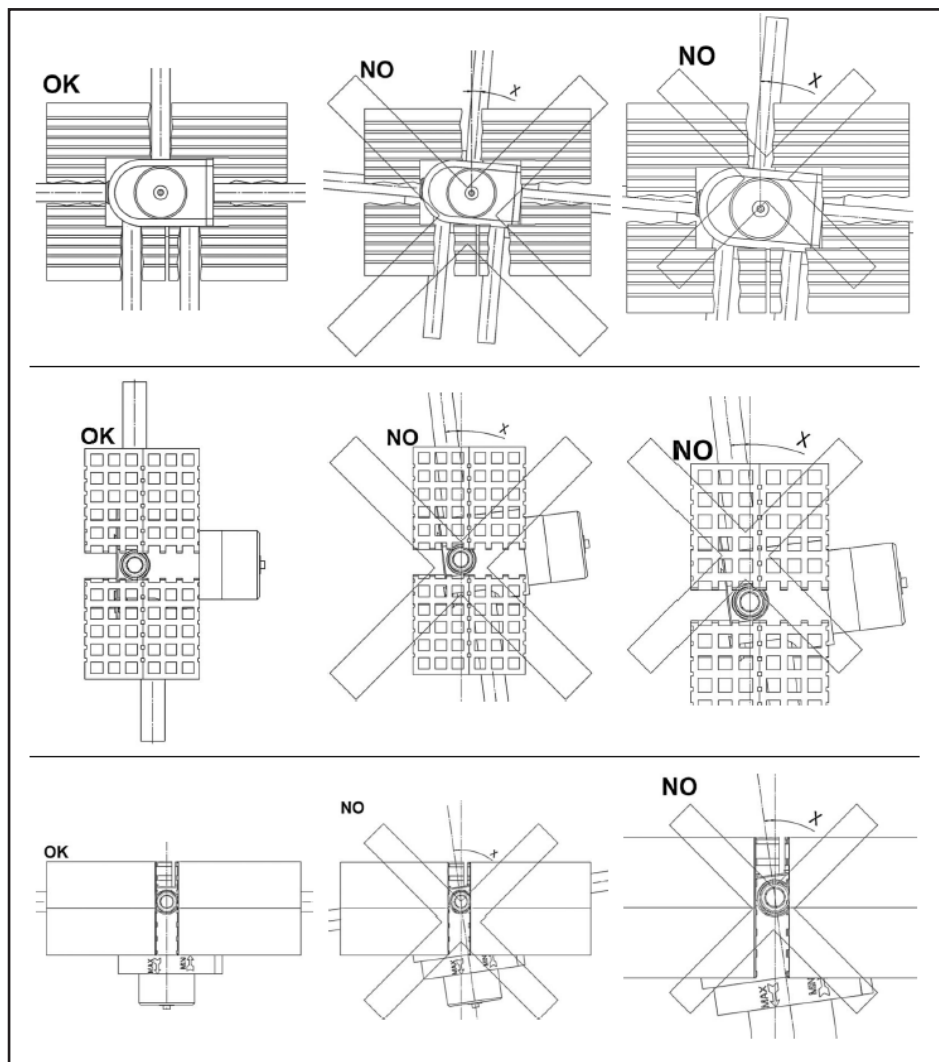

Dopo avere effettuato tutti i collegamenti mettere in bolla il gruppo incasso.

After operating all connections, put the built-in group in the correct bubble position with a level.

Après avoir fait tous les raccords mettre le groupe encastré à niveau à l'aide d'un niveau à bulle.

Setzen der eingebauten Gruppe in der richtigen blasen Lage.

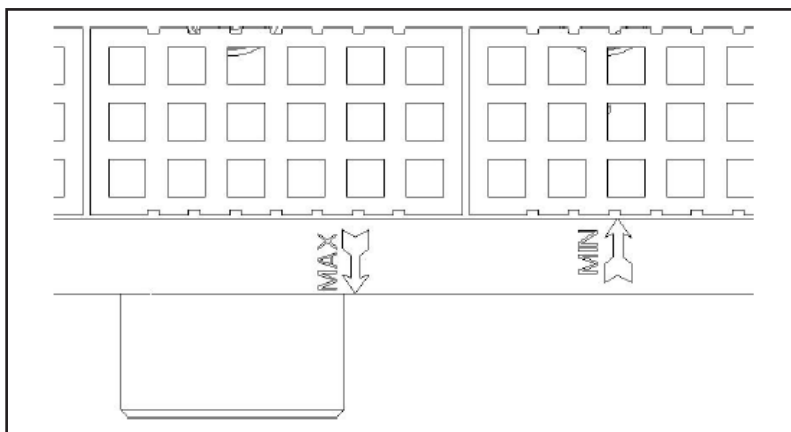

Rifinire l'intonaco e applicare il rivestimento. **IMPORTANTE:** La profondità di incasso ammissibile oltre ad essere indicata nei disegni (pag.6) è indicata anche sulle protezioni.

Finish the plaster and put the coating. **IMPORTANT:** The allowed built-in depth is indicated in the pictures (see page 6) and on the protections.

Refinir le plâtre et appliquer le revêtement. **IMPORTANT :** La profondeur d'encastrement admise est indiquée en dessin (voire pag.6) et sur les protections.

Beenden Sie bitte den Putz wieder und befestigen Sie bitte den Mantel. **WICHTIG:** Die annehmbare Einbautiefe ist auch auf das Zeichnen (auf Seite 6) und auf den Schutzes gezeigt.

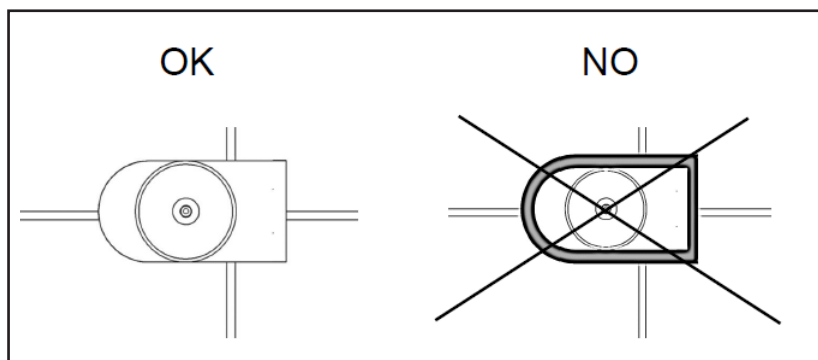

IMPORTANTE: Il rivestimento deve essere applicato fino a contro la protezione.

IMPORTANT: The coating must be placed up to the protection.

IMPORTANT : Le revêtement doit être appliqué jusqu'à la protection.

WICHTIG: Muss die Beschichtung auf die Schutzmaßnahme gegen angewendet werden.

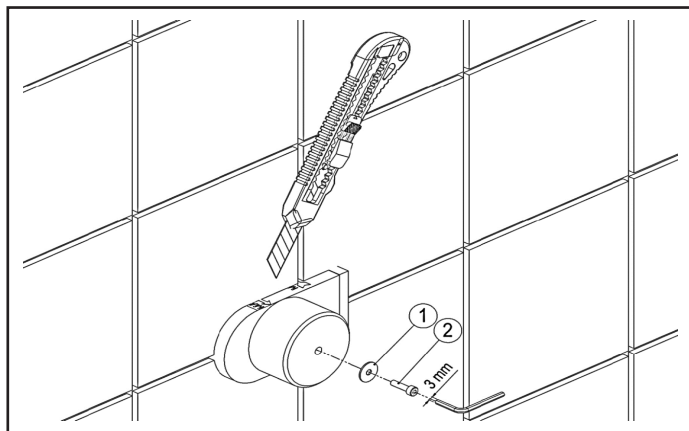

A rivestimento ultimato rimuovere la rondella (1) svitando la vite (2) con chiave a brugola da 3 mm.

When the coating is over, remove the washer (1) by unscrewing the screw with a 3 mm Allen wrench.

A revêtement fini il faut enlever la rondelle (1) en dévissant la vis avec une clé Allen de 3 mm.

Wenn der Mantel fertig ist, entfernen Sie die Beilagscheibe, indem Sie die Schrauber mit einem 3-mm- Inbusschlüssel.

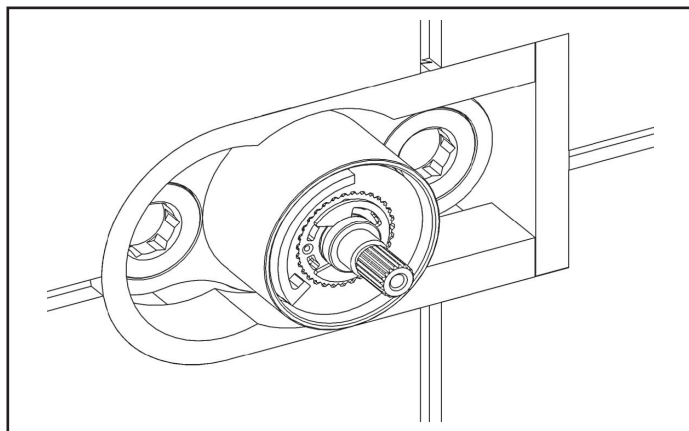

Rifilare la protezione e creare aperture per montaggio manopole e valvole.

Trim the protection and realize openings to install handles and valves.

Découper la protection et réaliser des ouvertures pour installer les poignées et les clapets.

Trimmen Sie den Schutz und realisieren Öffnungen, um Griffe und Ventile zu installieren.

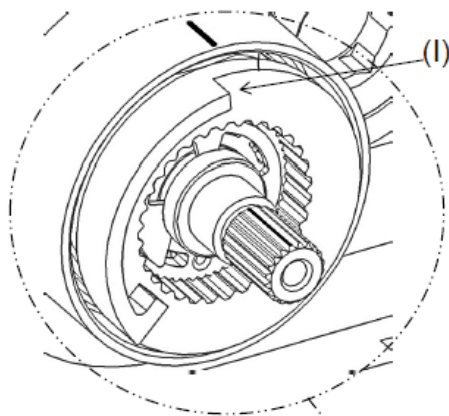

ATTENZIONE: prima di procedere con l'installazione verificare che la ghiera di limitazione della temperatura abbia l'indicatore (I) rivolto verso l'alto.

WARNING: before proceeding with the installation, verify that the adjusting temperature ring has the indicator (I) facing up.

ATTENTION : avant de procéder à l'installation, vérifier que la bague de limitation de température à l'indicateur (I) tourné vers le haut.

WARNUNG: Vergewissern Sie sich vor der Installation, dass die Temperatur-Begrenzung Nutmutter mit dem Indikator (I) nach oben zeigt.

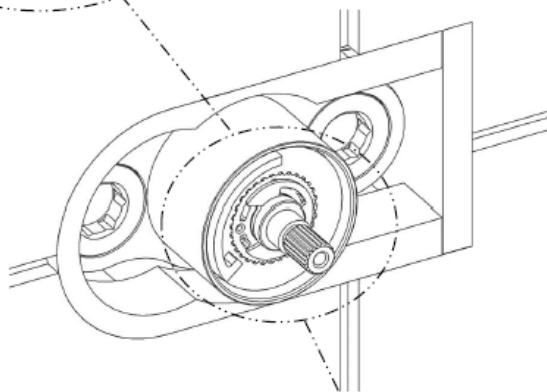

Assicurarsi che gli indici (i) presenti sulle cartucce siano allineati.

Make sure that the indices (i) on the cartridges are aligned.

S'assurer que les indices (i) sur les cartouches soient alignés.

Kontrollieren Sie sich bitte, dass die Zeigern (i) der Patronen gerichtet sind.

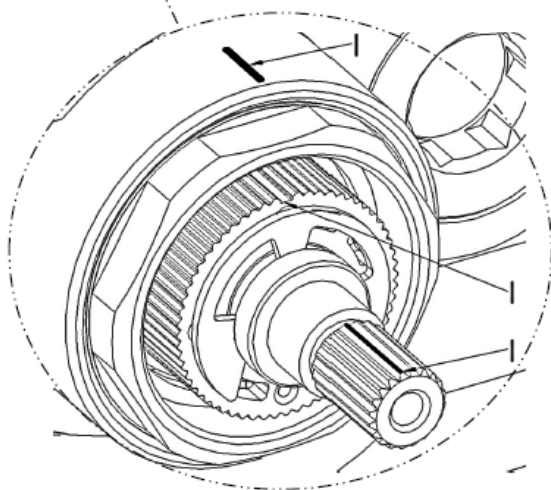

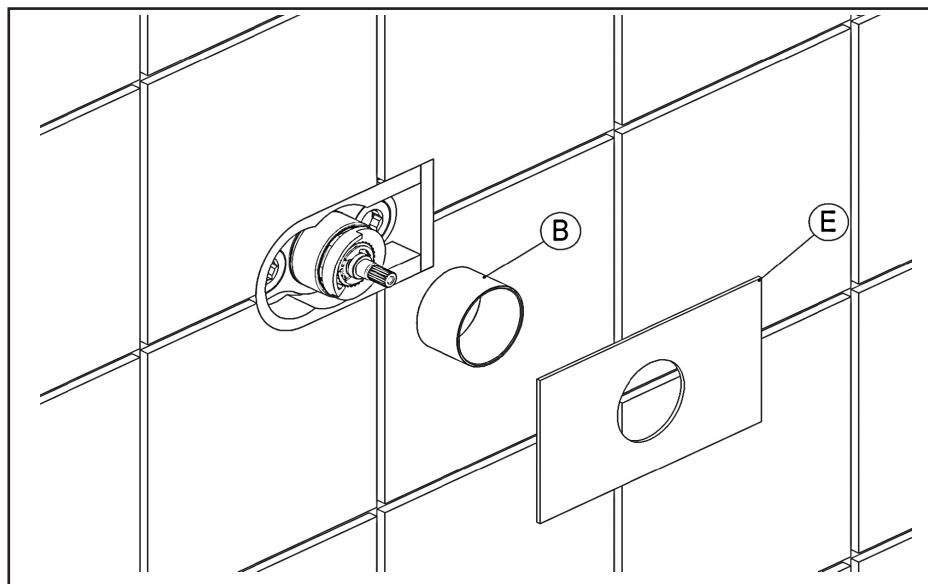

Inserire a mano le ghiera (B). Inserire la piastra (E) aggiungendo del silicone sul retro in modo da farla aderire alle piastrelle per evitare infiltrazioni di acqua all' interno del muro.

Insert and hand-tighten the ring (B). Insert the plate (E) by siliconizing the back of it to make the plate stick and avoid water infiltrations in the wall.

Serrer à la main et insérer la bague (B). Insérer la plaque (E) en mettant de la silicone sur la face arrière pour la coller et éviter infiltrations d'eau dans la paroi.

Hand-Ziehen Sie und einstecken Sie der Ring (B). Legen die Platte (E) ein, der Silikon auf der Rückseite hinzufügen, um Eindringen des Wasser zu meiden.

21800 - 0-NVS4101 - 0-RCE4103

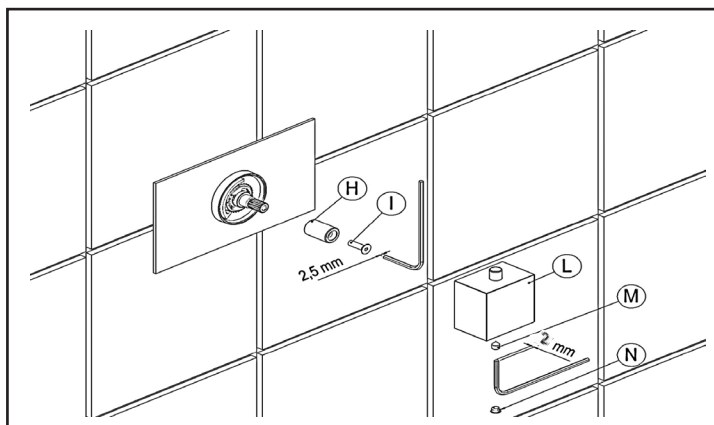

Montare la prolunga (H) sull' asta delle cartucce e bloccarla tramite la vite (I) con chiave a brugola da 2,5 mm. Inserire la manopola (L) e bloccarla serrando il grano (M) con chiave a brugola da 2 mm. Inserire la placchetta (N).

Assemble the extensions (H) on the rods of the cartridges and block it with the screws (I) by using a 2.5 mm Allen wrench. Insert the handle (L) and block it by tightening the nut (M) with a 2 mm Allen wrench. Insert the small plates (N).

Monter la rallonge (H) sur la tige de la cartouche en serrant la vis (I) avec une clé Allen de 2,5 mm. Introduire la poignée (L) et la bloquer en vissant le grain (M) avec une clé Allen de 2mm. Introduire la petite plaquette (N).

Montieren Sie die Verlängerung (H) an den Stab der Kartuschen und befestigen Sie sie mit der Schraube (I) mit Inbusschlüssel 2,5 mm. Legen Sie der Griff (L) und blockieren ihn mit die Mutter (N). Verwenden Sie einen Inbusschlüssel 2mm. Legen Sie die Platte (N).

21809: seguire le istruzioni senza i particolari (H) e (I).

21809: follow the instructions without considering components (H) and (I).

21809: il faut suivre les instruction sans considérer les composants (H) et (I).

21809: folgen Sie sanweisungen ohne die Komponenten (H) und (I) zu berücksichtigen.

21804

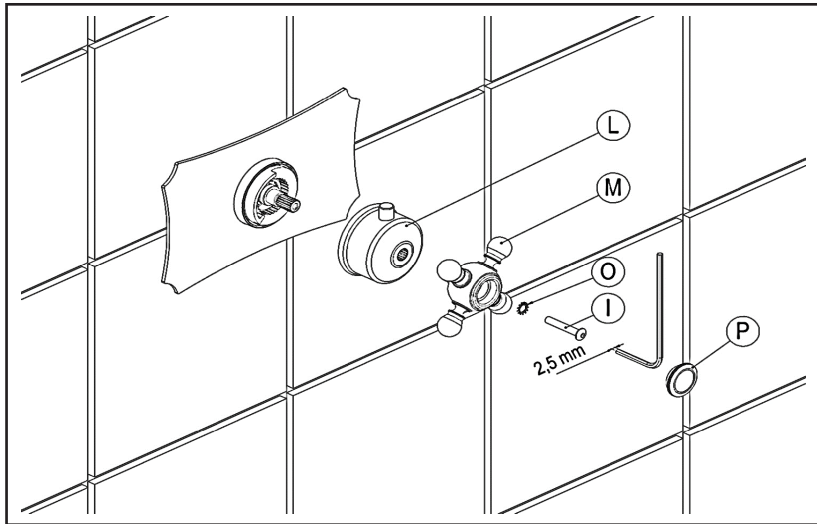

Inserire le maniglie (L), (M) e bloccarle serrando la vite (I) con chiave a brugola 2,5 mm, interponendo la rondella (O). Avvitare la placchetta (P).

Insert the handles (L), (M) and block them by tightening the screw (I) with a 2.5 mm Allen wrench. Put the washer (O) between the handles and the screw. Tighten the small plate (P).

Insérer les poignées (L), (M) et les bloquer en vissant la vis (I) à l'aide d'une clé Allen de 2,5 mm. Placer la rondelle (O) entre les poignées et la vis. Visser la petite plaquette (P).

Stecken Sie den Handgriffen (L), (M) und blockieren Anziehen der Schraube (I) mit einem 2.5 mm Innensechskantschlüssel. Setzen Sie die Unterlegscheibe (O) zwischen den Handgriffen und der Schraube. Ziehen Sie die Platte (P).

USO E MANUTENZIONE: FUNZIONAMENTO
USE AND MAINTENANCE: FUNCTIONING
UTILISATION ET ENTRETIEN: FONCTIONNEMENT
VERWENDUNG UND WARTUNG: LAUF

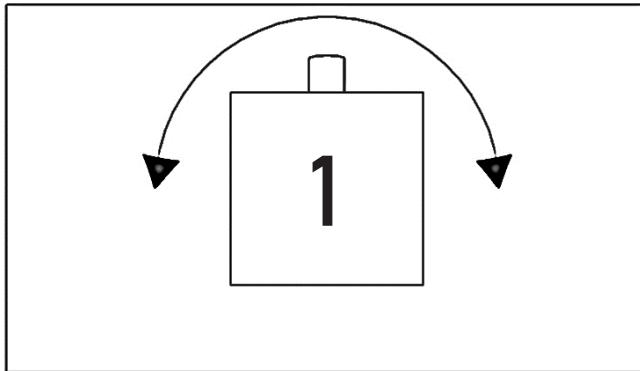

La manopola [1] regola la temperatura dell'acqua miscelata (senso antiorario=calda / senso orario=fredda). E' previsto un blocco di sicurezza alla temperatura di 38°C; se si desidera aumentare la temperatura dell'acqua miscelata occorre premere il pulsante posto sulla manopola stessa.

The handle [1] regulates the temperature of the mixed water (counter clockwise = hot / clockwise = cold). It is provided a safety lock at the temperature of 38 ° C, if you want to increase the temperature of the mixed water press the button on the handle.

La poignée [1] régule la température de l'eau mixte (dans le sens antihoraire = chaud / dans le sens horaire = froid). Il est prévu un verrou de sécurité à la température de 38 ° C, si vous voulez augmenter la température de l'eau mélangée appuyez sur le bouton de la molette.

Der Griff [1] regelt die Temperatur des Mischwassers (gegen den Uhrzeigersinn = warm / im Uhrzeigersinn = kalt). Es ist vorgesehen, eine Sicherheitssperre bei der Temperatur von 38 ° C, wenn Sie die Temperatur des Mischwassers drücken Sie die Taste auf dem Griff erhöhen möchten.

SMONTAGGIO VALVOLE DI NON RITORNO E CARTUCCIA TERMOSTATICA

REMOVAL NON-RETURN VALVES AND THERMOSTATIC CARTRIDGE

DÉMONTAGE DES CLAPETS ANTI-RETOUR ET DE LA CARTOUCHE THERMOSTATIQUE

AUSBAU NICHT-RÜCKLAUF VENTIL UND VON THERMOSTATISCHE-KARTUSCHE

21800 - 0-NVS4101 - 0-RCE4103

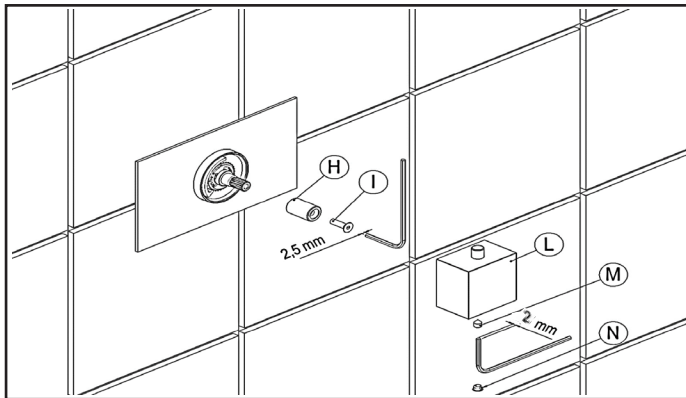

Rimuovere la placchetta (N). Svitare il grano (M) con chiave a brugola da 2 mm e sfilare la manopola (L). Svitare la vite (I) con chiave a brugola da 2,5 mm e sfilare la prolunga (H).

Remove the small plates (N). Unscrew the nut (M) by using a 2 mm Allen wrench and take the handle (L) off. Unscrew the screw (I) with a 2.5 mm Allen wrench and remove the extension (H).

Enlever la petite plaquette (N). Dévisser le grain (M) avec une clé Allen de 2 mm et défiler la poignée (L). Dévisser la vis (I) with a 2.5 mm Allen wrench et enlever la rallonge (H).

Entfernen Sie die Platte (N). Die Schrauben (M) mit einem 2 mm-Inbusschlüssel lösen und die Griff (L) entfernen. Die Schrauben (I) mit einem 2,5-mm-Inbusschlüssel lösen und die Verlängerung (H) entfernen.

21809: seguire le istruzioni senza i particolari (H) e (I).

21809: follow the instructions without considering components (H) and (I).

21809: il faut suivre les instruction sans considérer les composants (H) et (I).

21809: folgen Sie sanweisungen ohne die Komponenten (H) und (I) zu berücksichtigen.

21804

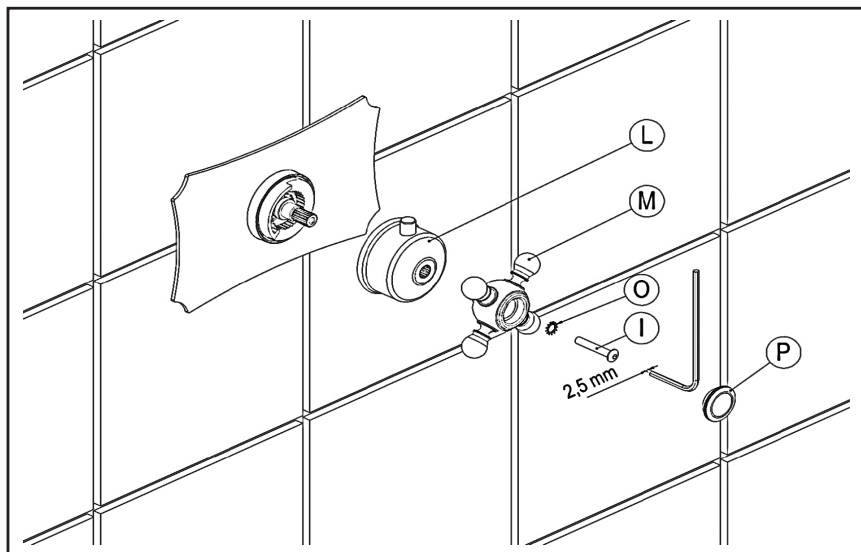

Rimuovere le placchette (P). Svitare la vite (I) con chiave a brugola da 2,5 mm e sfilare la rondella (O). Sfilare le manopole (L) e (M).

Remove the small plates (P). Unscrew the screw (I) by using a 2.5 mm Allen wrench and take the washer (O) off. Unscrew the handles (L), (M).

Enlever les petites plaquettes (P). Dévisser la vis (I) avec une clé Allen de 2,5 mm et défiler la rondelle (O). Dévisser les poignées (L), (M).

Entfernen Sie die Platten (P). Die Schrauben (I) mit einem 2,5-mm-Inbusschlüssel lösen und die Unterlegscheibe (O) entfernen. Entfernen Sie die Handgriffe (L), (M)

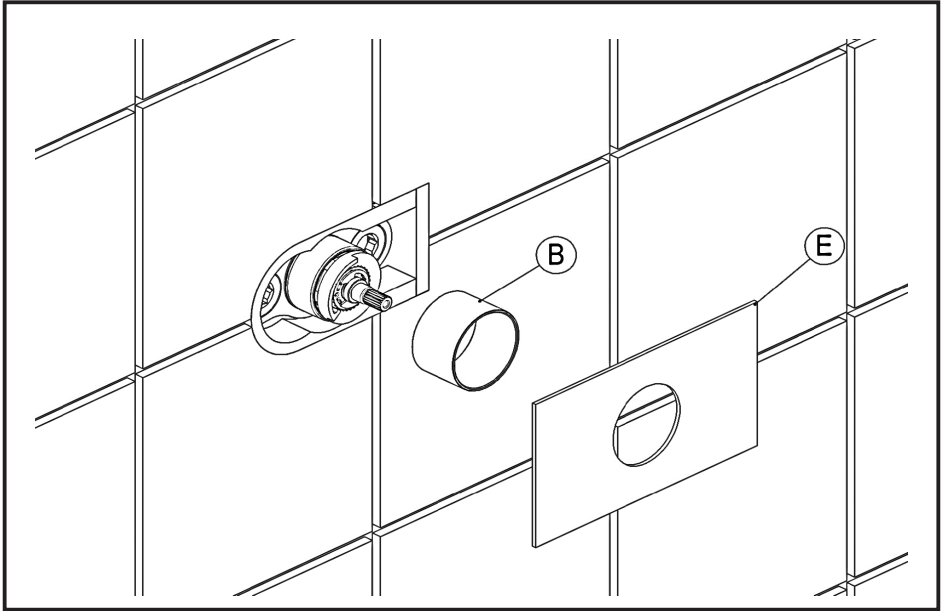

Sfilare la piastra (E) e estrarre a mano la ghiera (B).

Remove the plate (E) and unscrew by hand the ring (B).

Enlever la plaque (E) et dévisser à la main la bague (B).

Hand-abschrauben Sie der Ring (B) und entfernen Sie die Platte (E).

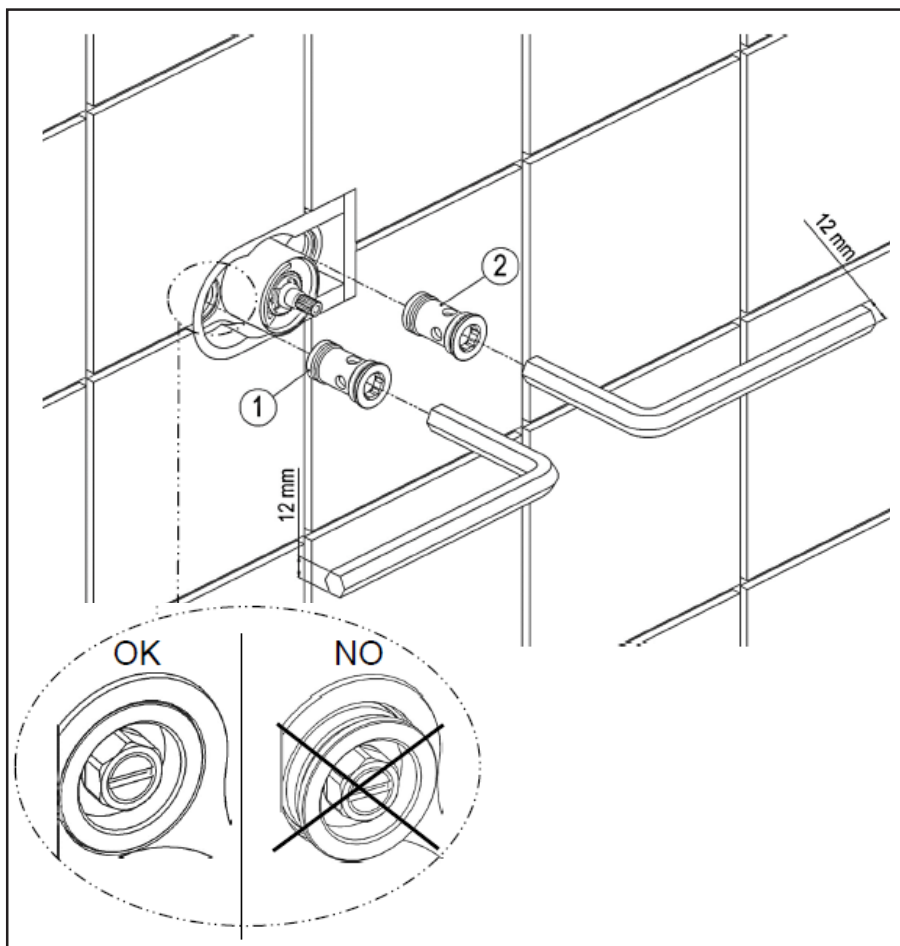

Chiudere gli ingressi dell'acqua fredda e dell'acqua calda. Svitare le valvole (1) e (2) utilizzando una chiave a brugola da 12 mm. Pulire o sostituire la valvola (KIT00019). Riavvitare la valvola termostatico utilizzando una chiave a tubo da 10 mm fino in battuta.

Close both the inlets of cold and hot water.

Unscrew the valve using a 12 mm Allen wrench. Clean or replace the valve (KIT00019).

Screw the valve again on the thermostatic all the way down using a 10 mm socket wrench.

Fermer les arrivées d'eau chaude et froide.

Dévisser le clapet avec une clé Allen de 12 mm. Nettoyer ou remplacer le clapet (KIT00019).

Revisser le clapet sur le thermostatique avec une clé à douille de 10 mm jusqu'en bas.

Schließen Sie die Kalt- und Warmwasser Buchten. Lösen das Ventil mit einem 12-mm-Inbuschlüssel. Reinigen das Ventil (KIT00019). Schrauben das Ventil auf den Thermostat mit einem 10-mm-Steckschlüssel bis zum Anschlag.

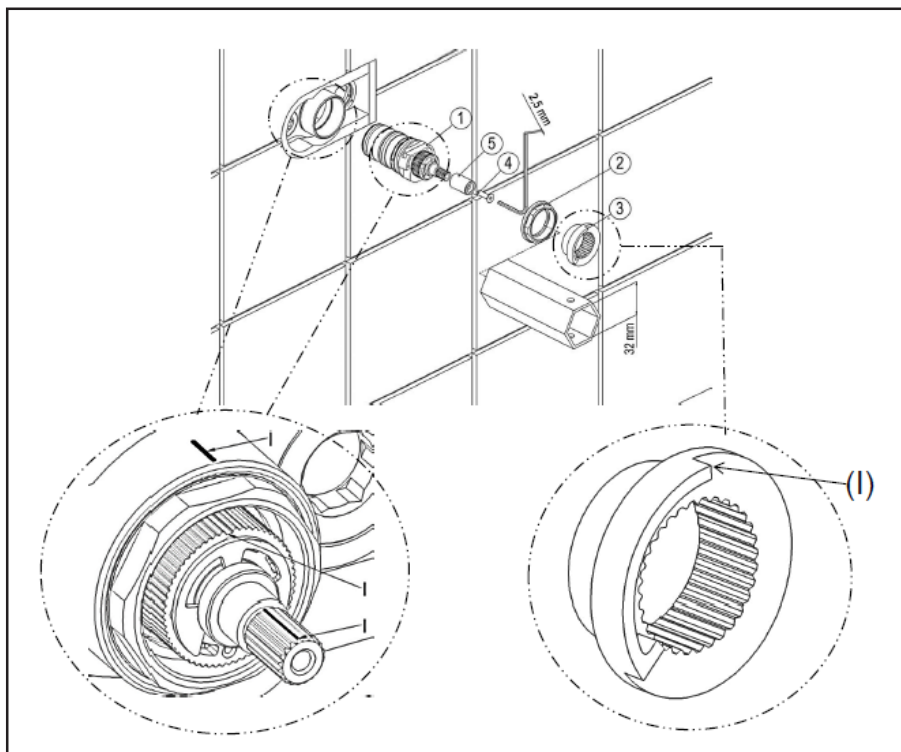

SMONTAGGIO CARTUCCIA TERMOSTATICA

Chiudere gli ingressi dell'acqua fredda e dell'acqua calda. Sfilare la ghiera di limitazione della temperatura (3). Svitare la ghiera (2) con chiave a tubo da 32 mm. Sfilare la cartuccia termostatica (1). Pulire o sostituire la cartuccia (ORIC046). In caso di sostituzione svitare la vite (4) con chiave a brugola da 2,5 mm, sfilare la prolunga (5) dalla cartuccia vecchia e inserirla in quella nuova. Reinserire la cartuccia nell'apposita sede. **ATTENZIONE:** Assicurarsi che gli indici (i) presenti sulle cartucce siano allineati. Riavvitare la ghiera (2) con chiave da 32 mm. Inserire la ghiera di limitazione della temperatura (3) con l'indicatore (i) rivolto verso l'alto.

REMOVAL OF THE THERMOSTATIC CARTRIDGE

Close the cold and hot water inlets. Remove the adjusting temperature ring (3). Unscrew the ring (2) by using a 32 mm wrench. Remove the thermostatic cartridge (1). Clean or replace the cartridge (ORIC046). In case of replacement, unscrew the screw (4) with a 2.5 mm Allen wrench and remove the extension (5) of the old cartridge. Reinsert the cartridge in the correct place. **WARNING:** Make sure that the indices (i) on the cartridges are aligned. Screw the ring back on (2) using a 32 mm wrench. Reinsert the adjusting temperature ring (3) with the indicator (i)

DEMONTAGE DE LA CARTOUCHE THERMOSTATIQUE

Fermer les arrivées d'eau chaude et froide. Dévisser la bague de limitation de température (3). Dévisser la bague (2) avec une clé de 32 mm. Enlever la cartouche thermostatique (1). Nettoyer ou remplacer la cartouche(ORIC046). En cas de remplacement dévisser la vis (4) avec une clé de 2,5 mm, défiler la rallonge (5) de la vieille cartouche. Réinsérer la cartouche à sa place. ATTENTION : S'assurer que les indices (i) sur les cartouches soient alignés. Revisser la bague (2) avec une clé de 32 mm. Réinsérer la bague de limitation de température (3) avec l'indicateur (l) tourné vers le haut.

AUSBAU THERMOSTATISCHE KARTUSCHE

Schließen Sie die Kalt-und Warmwasser Buchten. Entfernen die Temperatur-Begrenzung Nutmutter (3). Schrauben die Ring (2) mit 32 mm Schraubenschlüssel. Entfernen die Thermostatische-Kartusche (1). Reinigen oder ersetzen die Kartusche(ORIC046). Im Falle der Ersatzlieferung, schrauben die Schraube (5) mit einem 2,5-mm-Inbusschlüssel, entfernen Sie die Verlängerung (4) von der alten Patrone. Setzen die Kartusche einrastet. WARTUNG: Kontrollie-

Garanzia

L'articolo che ha acquistato è stato realizzato e collaudato presso il nostro stabilimento Calflex srl di Nonio (VB), in Z.I. 5/bis, in ottemperanza con gli standard qualitativi previsti dalla normativa: UNI EN ISO 9001:2015.

Il periodo di garanzia, contro vizi o difetti di fabbricazione è di 5 anni (salvo diversa indicazione scritta).

Le parti soggette a usura (cartuccia miscelatrice, vitone, valvola di non ritorno, ecc...) e le componenti elettriche sono garantite per un periodo di 2 anni.

La garanzia decorre dalla data di acquisto del prodotto, comprovata da documentazione riscontrabile (fattura, scontrino fiscale) e non è rinnovabile.

Le richieste di sostituzione in garanzia potranno essere avanzate solo presentando un documento datato comprovante l'acquisto del prodotto.

La garanzia si riferisce unicamente ai difetti di fabbricazione e dà diritto esclusivamente alla riparazione o alla fornitura gratuita del pezzo riconosciuto difettoso.

Il pezzo difettoso dovrà essere restituito a Calflex s.r.l. accompagnato da un rapporto di descrizione del difetto.

Calflex s.r.l. si riserva il diritto di ispezionare il pezzo contestato per valutare l'applicabilità della garanzia.

La garanzia non copre danni causati da: installazione e/o utilizzo impropri, errata concezione dell'impianto, normale usura, danni causati da deposito di calcare o impurità, impiego di prodotti di pulizia e manutenzione diversi da quelli indicati da Calflex.

Calflex s.r.l. non risponde dei costi di manodopera e/o danni, anche accidentali o conseguenti, occorsi durante l'installazione, riparazione o sostituzione del prodotto.

La garanzia sulla superficie dei nostri prodotti non è valida se il materiale ha subito un trattamento di pulizia diverso da quello da noi suggerito. Calflex si riserva di approfondire la natura del danno con appositi esami di laboratorio.

Per ulteriori informazioni potete contattare Calflex s.r.l. al numero +39 0323 889328 o il rivenditore di zona.

Pulizia

Per la pulizia delle parti metalliche CROMATE, VERNICIATE, CON TRATTAMENTO GALVANICO, IN PVD O IN ACCIAIO INOX: è sufficiente utilizzare un panno umido con sapone neutro diluito con acqua e sciacquare. Si raccomanda di asciugare sempre le superfici metalliche con un panno morbido e pulito per evitare la formazione di macchie di calcare.

Importante: si consiglia di usare solamente detersivi a base di sapone neutro e diluito con acqua e spugne /panni morbidi. Non impiegare mai detersivi o disinfettanti abrasivi o contenenti alcool, acido cloridrico o acido fosforico, candeggina, cloro o qualsiasi altro prodotto contenente acido. Non utilizzare oggetti appuntiti o spugne dure o raschianti.

Warranty

The article you purchased was manufactured and tested at our Calflex srl facility in Nonio (VB), Zona Industriale 5/bis- ITALY, in compliance with the quality standards UNI EN ISO 9001: 2015. The warranty period, against any manufacturing faults or defects is 5 years (unless otherwise stated in writing).

The parts subject to wear (mixing cartridge, head valve, non-return valve, etc ...) and the electrical components are guaranteed for a period of 2 years.

The warranty starts from the date of purchase of the product, proven by traceable documentation (invoice, receipt) and is not renewable.

Warranty replacement claims can only be made by presenting a dated document proving the purchase of the product.

The warranty covers manufacturing defects only and gives the right exclusively to the repair or to a supply of a free of charge replacement of the part identified as defective.

The defective part must be returned to Calflex s.r.l. accompanied by a report describing the defect.

Calflex s.r.l. reserves the right to inspect the component to evaluate the warranty applicability.

The warranty does not cover defect or injured caused by: improper installation and / or use, incorrect conception of the system, normal wear and tear, damage caused by limescale or impurity deposits, use of cleaning and maintenance products other than those indicated in this warranty sheet.

Calflex s.r.l. is not liable for any labour costs and / or damages, even accidental or consequential, occurred during the installation, maintenance, or replacement of the product.

The guarantee on the surface of our products is not valid if the material has undergone a cleaning treatment other than that suggested by Calflex. Calflex reserves the right to investigate the nature of the damage with the help of specific laboratory tests.

For more information, please contact Calflex s.r.l. at +39 0323 889328 or your local dealer.ww

Cleaning

To clean CHROMED, VARNISHED, GALVANIC, PVD OR STAINLESS-STEEL metal parts: simply use a damp cloth with neutral soap diluted with water and rinse. It is recommended to always dry the metal surfaces with a soft and clean cloth to avoid the formation of limescale stains.

Important: it is recommended to use only neutral soap-based detergents diluted with water and soft sponges / cloths. Never use abrasive detergents or disinfectants containing alcohol, hydrochloric or phosphoric acid, bleach, chlorine or any other acid-containing product. Do not use sharp objects or hard or scraping sponges.

Per una politica di continuo miglioramento, CALFLEX S.r.l. si riserva la possibilità di applicare modifiche tecniche sui suoi articoli senza nessun preavviso. I dati riprodotti in questo documento hanno carattere informativo e non sono vincolanti.

For a continuous improvement policy, CALFLEX S.r.l. reserves the right to modify the technical features of its articles at any time without notice. (I dati riprodotti in questo documento hanno carattere informativo e non sono vincolanti.)

CALFLEX srl a socio unico
Zona Industriale, 5/bis - 28891 Nonio (VB) Italy
Tel. +39 0323 88.93.28

www.calflex.it - www.carimali.it - info@calflex.it - calflex@pec.calflex.biz